CURS 6

6. ELEMENTE CONSTRUCTIVE ALE TRANSMISIILOR PENTRU TRANSFORMAREA MIȘCĂRII

În construcția sistemelor mecatronice există situații când este necesară obținerea unei mișcări liniare sau de rotație la elementul condus, elementul conducător având mișcare de rotație, respectiv translație. Pentru realizarea transformării mișcării din rotație în translație se utilizează, cel mai frecvent, două tipuri de *transmisii*: *cu șurub de mișcare* și *cu cremalieră*.

6.1. Transmisii cu șurub de mișcare

Transmisiiile cu șurub de mișcare fac parte din categoria transmisiilor care transformă mișcarea de rotație în mișcare de translație sau invers și sunt utilizate în construcția sistemelor mecatronice datorită următoarelor *avantaje*:

- raport mare de reducere;
- posibilitatea de a avea sau nu autofrânare;
- realizează mișcarea de translație cu precizie ridicată, măsurabilă cu mare exactitate;
- funcționează fără zgomot;
- au randament destul de ridicat (0,5... 0,96).

6.1.1. Tipuri constructiv-funcționale de transmisii cu șurub

Din punct de vedere *constructiv* - după natura frecării dintre elemente - se utilizează două categorii de transmisii șurub-piuliță (**TSP**):

- cu frecare de alunecare între spire;
- cu corpuri de rostogolire.

Funcțional, transmisiile cu șurub de mișcare pot avea ca element conducător șurubul sau piulița, cu mișcare de rotație sau translație, iar ca element condus piulița, respectiv șurubul, obținând variantele reprezentate schematic în fig. 6.1.

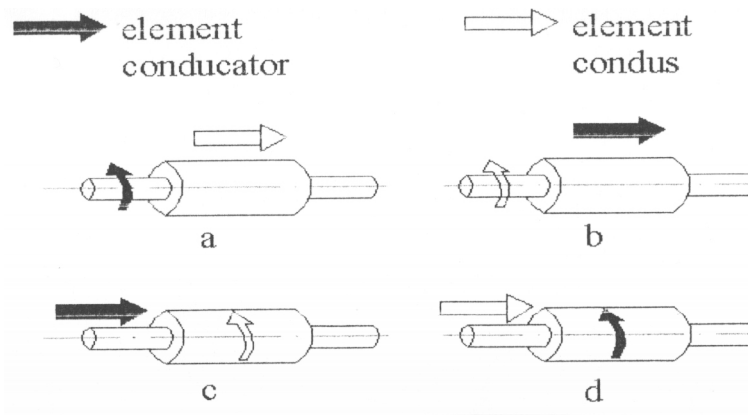

Fig. 6.1 Variante funcționale de transmisii cu șurub de mișcare

La transmisiile șurub-piuliță la care se impun cerințe legate de păstrarea preciziei cinematice mari în timp, viteze foarte mici fără pericol de apariție a mișcării sacadate și siguranță sporită în funcționare, utilizarea variantei clasice cu frecare de alunecare între spirele filetului celor două elemente constructive este nesatisfacatoare. Reducerea frecării între elementele în contact și creșterea randamentului transmisiei se realizează prin introducerea unor elemente suplimentare (corpuri de rostogolire: bile, role) între spirele șurubului și piuliței.

6.1.2. Principiul constructiv și funcțional al transmisiei șurub-piuliță cu bile

Transmisia șurub-piuliță cu bile - **TSPB** - este un ansamblu de transfer al forței și mișcării ce aparține familiei transmisiilor de putere cu șurub de mișcare.

Caracteristica principală constructivă a șuruburilor cu bile constă în obținerea unei mișcări de rostogolire liberă a bilelor în canalele elicoidale, executate atât pe suprafața șurubului cât și la interiorul piuliței, care înlocuiesc profilul filetului. Forma constructivă a șurubului cu bile trebuie să aibă în vedere funcționarea în circuit închis, adică readucerea bilelor în zona de lucru printr-un canal de recirculare.

Elementele constructive ale unei transmisii șurub-piuliță cu bile sunt reprezentate în fig. 6.2, în care s-au folosit următoarele notații:

1- șurub; 2 - bile; 3 - piulița; 4 - canal de recirculare; 5 – sistem de etanșare.

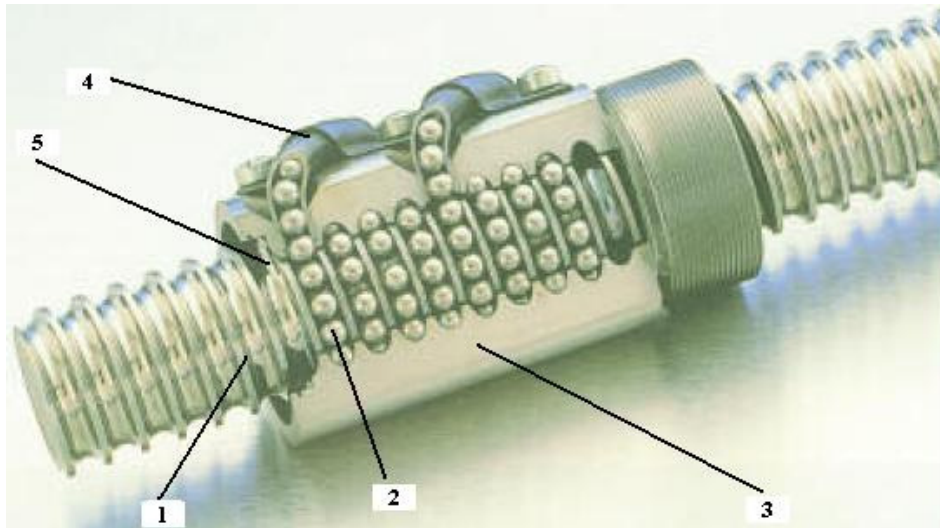

Fig. 6.2 Elementele constructive ale transmisiei șurub-piuliță cu bile

Clasificarea transmisiilor șurub-piuliță cu bile se face după mai multe criterii, astfel:

- după ***gama de diametre***

- *normale* (standard) - cu diametre între 16 - 250 mm;

- *miniaturale* - cu diametre între 3 - 16 mm;

- după ***modul de obținere a canalelor elicoidale***:

- prin *rectificare*;

- prin *rulare* (deformare plastică la rece cu role calibrate);

- după ***sistemul de recirculare a bilelor***:

- *în interiorul piuliței* - fig. 6.3. Scoaterea bilelor 3 din zona contactului se realizează cu piese specifice (deflectorul 2) care au rolul de a închide circuitul bilelor și a ghida bilele pe canalele elicoidale adiacente ale piuliței 1. Cele două sau trei bile aflate în interiorul deflectorului la un moment dat nu "lucrează" deci nu sunt supuse la tensiuni și astfel pot circula liber prin deflector;

- *în exteriorul piuliței* - prin țeava - fig. 6.2;

- *prin peretele piuliței* - fig. 6.4. Închiderea circuitului bilelor se face printr-un canal deschis, exterior căii de rulare a bilelor, practicat în corpul piuliței.

- după **numărul și starea piulițelor** plasate pe șurub:
 - cu o **piuliță simplă** sau cu o **flanșă**
 - **fără pretensionare**;
 - **cu pretensionare** (pentru creșterea randamentului);
 - cu **două piulițe pretensionate** (pentru transmiterea unor mișcări de mare precizie și rigiditate sporită, pentru poziționări precise);
- după **tipul profilului canalului elicoidal**:
 - **semicircular**;
 - **ogival** - fig. 6.5.

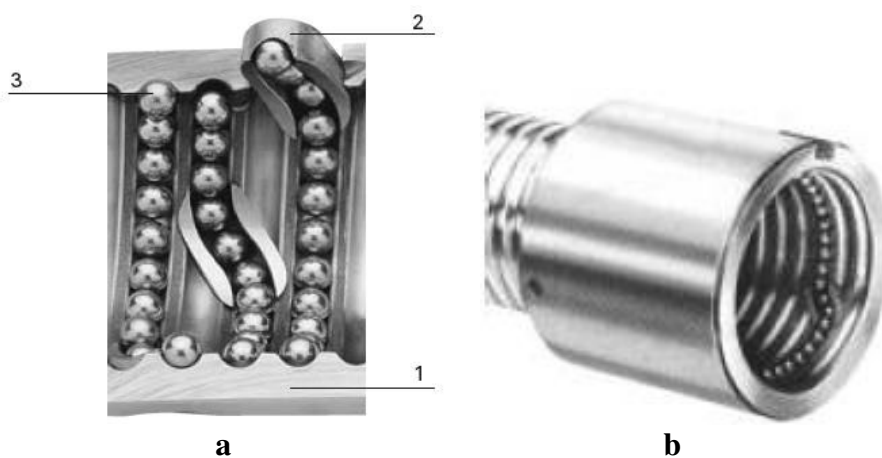

Fig. 6.3 Sistem de recirculare internă a bilelor

Transmisia șurub-piuliță cu bile este frecvent utilizată în construcțiile mecatronice datorită următoarelor *avantaje*:

- coeficient de frecare mic, atât la pornire cât și în funcționare ($\mu = 0,01... 0,003$) datorat rostogolirii bilelor între șurub și piuliță;
- uzare redusă și deci durată de funcționare mare;
- nu prezintă fenomenul de stick-slip (alunecare sacadată) și are o mișcare cu uniformitate ridicată, deoarece forțele de frecare nu depind de viteză;
- capacitate de încărcare ridicată și comportament de excepție sub efectul sarcinii de încărcare;
- forțele de frecare pot fi reglate cu ușurință prin modificarea valorii forței de preîncărcare;
- dezvoltă momente de frecare mici, la pornire și în regim staționar;

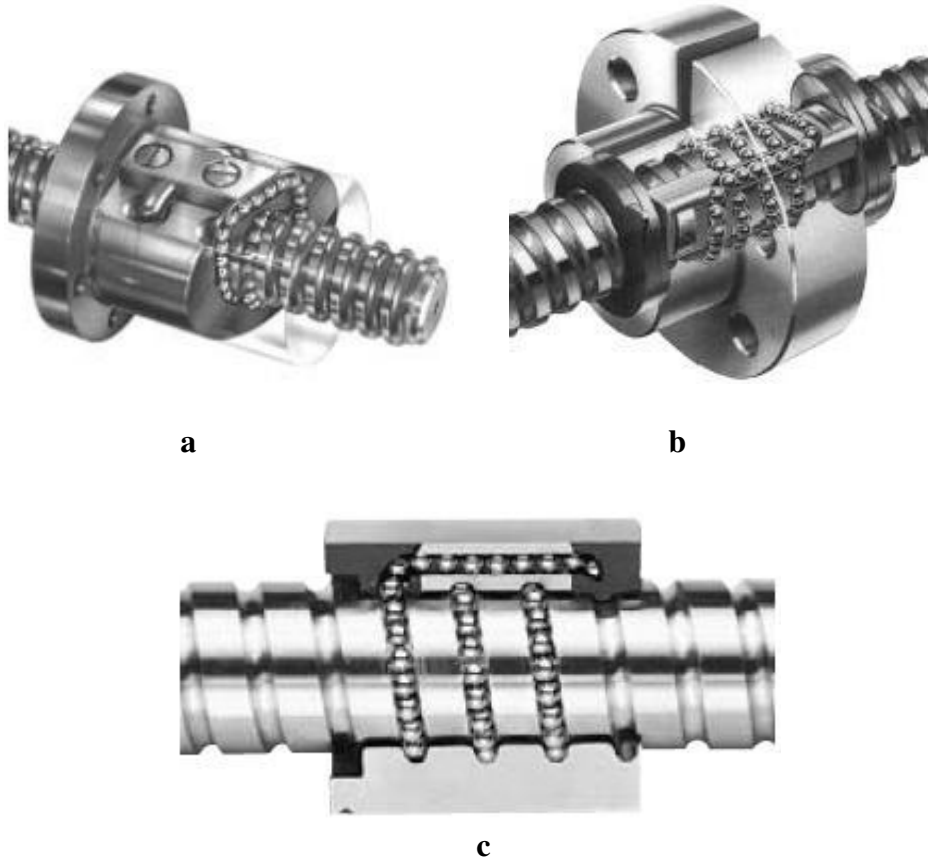

Fig. 6.4 Sisteme de recirculare a bilelor prin peretele piuliței



Fig. 6.5 Transmisie șurub-piuliță cu profil ogival
cu profil ogival

- există posibilitatea eliminării totale a jocurilor axiale prin pretensionarea piuliței;
- asigură precizie de poziționare și repetabilitate ridicată, ca rezultat al lipsei jocurilor și rigidității mari;
- are viteză de deplasare rapidă mare;
- încălzire redusă - se pot utiliza într-o gamă largă de temperaturi între -60°C și $+150^{\circ}\text{C}$;
- funcționează bine în medii corozive;
- necesități mai scăzute de lubrifiere;
- are randament mecanic foarte bun ($\eta = 0,9...0,99$) datorită pierderilor prin frecare scăzute (fig. 6.6);
- constanta de transformare a mișcării (raport de transfer) mare, care poate conduce la eliminarea transmisiilor reductoare intermediare între elementul de acționare și cupla antrenată;
- are robustețe deosebită;
- poate constitui structuri cu dimensiuni și mase relativ scăzute;
- fiabilitate ridicată.

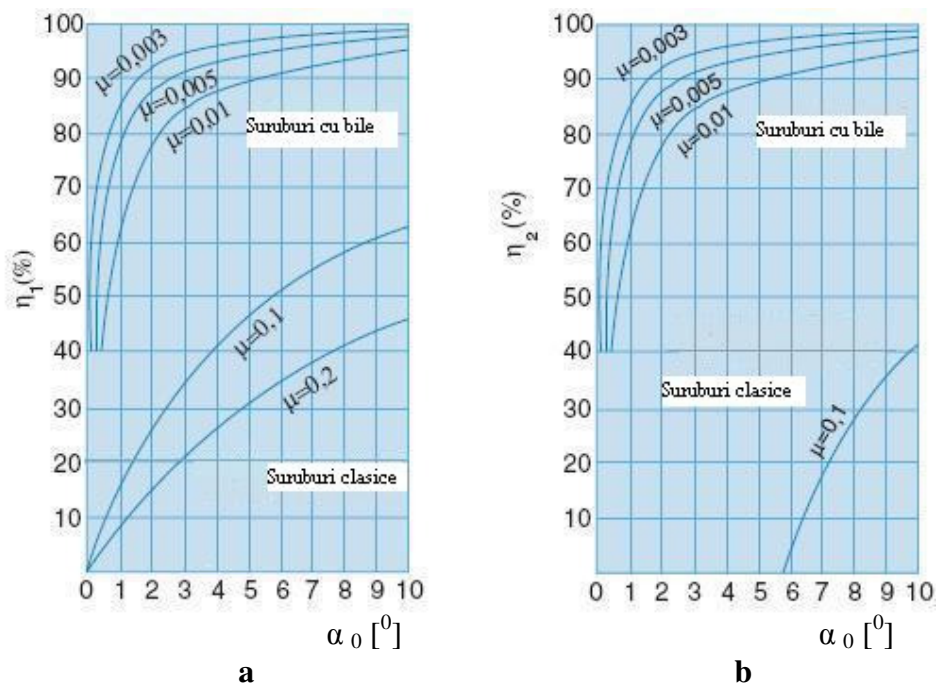

Fig. 6.6 Randamentul TSPB

Dezavantajele transmisiei șurub-piuliță cu elemente intermediare de rostogolire sunt :

- construcția mai complicată;
- necesită sisteme de pretensionare a piuliței;
- utilizarea unor materiale, tratamente termice, prelucrări și condiții de precizie similare rulmenților;
- costuri mai ridicate - de aproximativ 10 ori față de transmisiile cu șurub de mișcare cu alunecare;
- amortizare redusă.

6.1.3. Materiale pentru elementele constructive ale transmisiei șurub-piuliță cu bile

Alegerea materialelor elementelor constructive ale unei transmisii cu șurub de mișcare cu corpuri de rostogolire se face în funcție de capacitatea portantă, durabilitatea și precizia în funcționare impuse.

Pentru elementul principal - **șurubul** - al transmisiilor obișnuite, fără condiții de precizie deosebite, când duritatea suprafețelor în contact poate fi sub 60 HRC, se utilizează ca materiale **oțelurile laminate calitate: OLC 55; OLC 60** - STAS 880-88, cu compoziție chimică constantă, cu tratament termic de călire prin curenți de înaltă frecvență (CIF).

Pentru transmisiile de mare precizie se utilizează: **oțeluri aliate** pentru construcția de mașini: *13 CrNi 30; 21 TiMoCr 12; 38 MoCrAl 09* - STAS 791-88; **oțeluri de rulmenți RUL 1; RUL 2** - STAS 1456/1 - 88; **oțeluri aliate de scule** tratate termic sau termochimic pentru realizarea unei durități minime de 60 HRC pentru suprafețele active.

Piulițele și bilele se execută din **oțeluri de rulmenți RUL 1 și RUL 2** cu duritate de 61 - 63 HRC. La transmisiile șurub-piuliță cu bile la care se impun cerințe speciale de reducere a zgomotului aceste elemente constructive se pot confecționa și din materiale plastice: poliformaldehidice (delrin), politetrafluoretilena (teflon), etc.

6.1.4. Geometria elementelor constructive ale cuplei elicoidale cu rostogolire

Utilizarea tot mai frecventă a transmisiilor șurub-piuliță cu bile pentru transformarea mișcării de rotație în translație sau invers, a determinat măsuri de tipizare ale acestora cu privire la: profilul

flancurilor canalelor elicoidale și dimensiunile elementelor constructive (corpuri de rulare, șurub și piuliță).

Principalele **tipuri de profile** și dimensiunile căilor de rulare practicate pe suprafețele șurubului și piuliței sunt reprezentate în fig. 6.7. Deoarece geometria contactului bilă-căi de rulare influențează hotărâtor asupra performanțelor transmisiei, se recomandă utilizarea următoarelor tipuri de profile: *curbiliniu*, *rectiliniu* sau *combinat*.

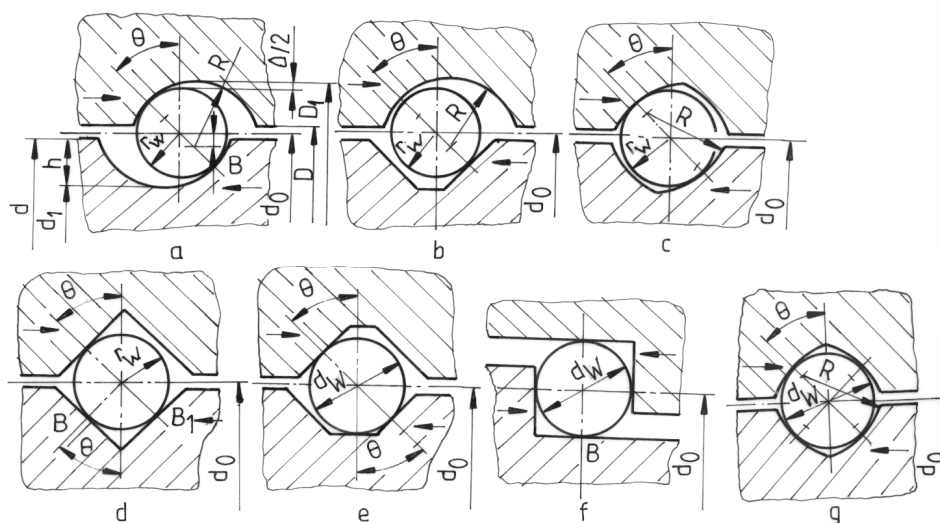

Fig. 6.7 Profile pentru căile de rulare ale TSPB

Pentru transmisiile șurub-piuliță cu corpuri de rostogolire sferice (bile) cele mai utilizate *profile curbilinii* sunt:

- semicircular cu contact în două puncte - fig. 6.7, a;
- ogival (arc gotic) cu contact în două puncte - fig. 6.7, c;
- ogival cu contact în patru puncte - fig. 6.7, g.

Profilele rectilinii pentru flancurile canalului elicoidal au următoarele forme constructive:

- triunghiulară - fig. 6.7, d;
- trapezoidală - fig. 6.7, e;
- dreptunghiulară - fig. 6.7, f.

Profilele combinate realizează contacte diferite între bile și cele două căi de rulare (ex: profil trapezoidal pentru șurub și profil semicircular pentru piuliță - fig. 6.7, b).

Profilele curbilinii ale canalelor elicoidale asigură capacitate portantă mai mare a transmisiei șurub-piuliță cu rostogolire decât profilele

rectilinii, care sunt utilizate la transmisiile cinematice unde nu există solicitări importante (în construcția de aparate de precizie ridicată cu deplasare lină).

Dimensiunile care definesc profilul canalului elicoidal de pe suprafețele celor două elemente constructive principale (șurubul și piulița) ale transmisiei sunt tipizate prin norme stabilite de firmele producătoare de șuruburi cu bile.

Pentru profilele curbilinii, parametrii geometrici ai zonelor active de contact bilă-căi de rulare sunt reprezentați în fig. 6.8, cu următoarele notații: D_W - diametrul bilelor; R - raza de curbură a profilului căilor de rulare; θ - unghiul de contact bilă-căi de rulare; d_0 - diametrul de dispunere a corpurilor de rulare; d_2 - diametrul exterior al șurubului; d_1 - diametrul interior al canalului elicoidal pentru șurub; d_3 - diametrul fusului arborelui filetat; D_1 - diametrul interior al piuliței; D - diametrul exterior al canalului elicoidal pentru piuliță; D_3 - diametrul corpului piuliței.

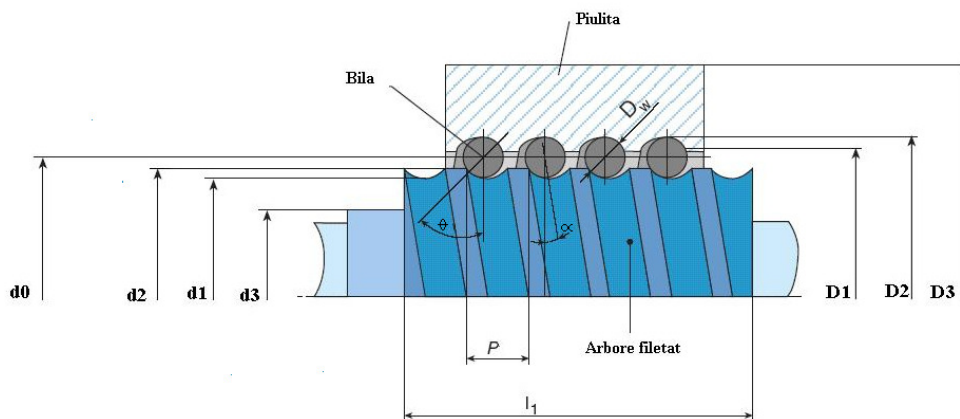

Fig. 6.8 Parametrii geometrici ai TSPB

Unghiul de contact θ este definit între direcția normalei comune în punctul de contact al corpului de rostogolire (bila) și căile de rulare, realizate pe suprafețele active ale celor două elemente constructive (șurubul și piulița) și direcția perpendiculară pe axa de simetrie a cuplei elicoidale care trece prin centrul bilei. Influența unghiului de contact asupra performanțelor transmisiei șurub-piuliță cu bile este exemplificată prin graficele din fig. 6.9, în care sunt reprezentate dependențele forței axiale limită F_a , rigidității c și randamentului η de unghiul θ (se observă

cazul optim de contact pentru $\theta = 90^\circ$). Obținerea unui profil al canalului elicoidal cu unghi de contact atât de mare ridică probleme tehnologice dificile; de aceea majoritatea firmelor producătoare de șuruburi cu bile realizează aceste profile cu unghiuri de contact θ mai mici, între 45° și 60° (creșterea unghiului de contact la valori peste 45° este însoțită de creșteri nesemnificative ale randamentului transmisiei). De asemenea, în cazul unghiurilor de contact mai mari se impun măsuri constructive speciale pentru reducerea jocurilor axiale.

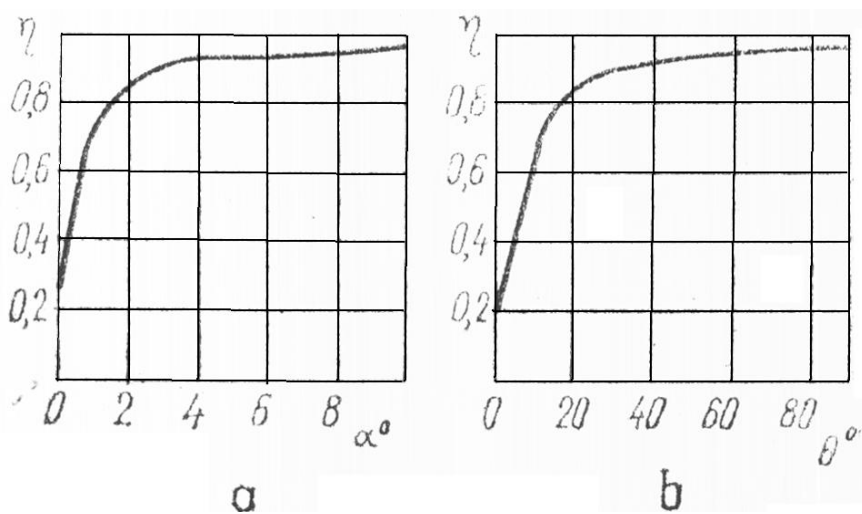

Fig. 6.9 Factori de influență asupra randamentului TSPB

Contactul dintre bile și căile de rulare este caracterizat, similar ca la rulmenții cu bile, prin *factorul de conformitate* definit prin raportul:

$$f = \frac{R}{D_W} = \frac{R}{2 \cdot r_W} \quad (6.1)$$

care influențează capacitatea portantă (pentru obținerea unei capacități portante maxime se impune ca, în punctul de contact, raportul razelor de curbură bilă-cale de rulare r_W / R să fie cuprins între **0,95...0,97**, rezultând pentru factorul f o valoare recomandată între **0,53** și **0,55**).

Pasul p de înfășurare a elicei canalului profilat al șurubului și piuliței este corelat, ca valoare, cu celelalte dimensiuni, obținând *unghiul de înfășurare α_0 a spirei filetului* cu o relație de calcul asemănătoare cu cea de la transmisiile cu șurub de mișcare cu frecare alunecare între spire, considerând desfășurarea spirei canalului elicoidal după diametrul de dispunere a bilelor:

$$\alpha_0 = \operatorname{arctg} \left(\frac{p}{\pi \cdot d_0} \right) \quad (6.2)$$

Diametrul bilelor D_W se stabilește pe baza unui compromis între capacitatea portantă și precizia cinematică, deoarece creșterea diametrului bilelor și a numărului acestora asigură mărirea capacității portante a transmisiei, dar reduce precizia cinematică (datorită creșterii abaterilor de prelucrare și a repartiției neuniforme a sarcinii exterioare pe bile). Din aceste considerente diametrul bilelor transmisiei șurub-piuliță cu rostogolire se limitează în funcție de pasul filetului la:

$$D_W = (0.55 \dots 0.65) \cdot p \quad (6.3)$$

În mod obișnuit, soluțiile constructive de transmisii șurub-piuliță cu bile utilizează elemente de rostogolire cu același diametru D_W , dar pentru creșterea randamentului și reducerea uzurii flancurilor canalelor elicoidale se folosesc bile cu două dimensiuni, bilele separatoare fiind executate din bronz sau materiale plastice cu diametre cu 0,2 ... 0,05 mm mai mici decât bilele principale.

Numărul de bile z dispuse între șurub și piuliță se determină din condiția de rezistență la solicitarea de contact între elementele constructive.

Înălțimea piuliței H se calculează în funcție de pasul filetului:

$$H = z_{st} + (1 \dots 1.5) \cdot p \quad (6.4)$$

în care: z_{st} - numărul minim (standardizat) de spire ale piuliței, care se alege din tabelul 6.1 în funcție de numărul de spire active z_a determinat, pe baza numărului de bile z necesare preluării sarcinii axiale exterioare, cu relația:

$$z_a = z \cdot \frac{D_W}{\pi \cdot d_0} \cdot \cos \alpha_0 \quad (6.5)$$

Tabelul 6.1

Numărul de spire active z_a	2,5	3,5	5	10,5
Numărul minim de spire ale piuliței z_{st}	4,5	5,5	7,5	13,5